

Must be installed by a qualified electrician in accordance with all national and local electrical and construction codes and regulations.

Doit être installé par un électricien qualifié conformément aux codes et réglementations électriques nationaux et locaux du bâtiment.

Muss von einem geprüften Elektriker in Übereinstimmung mit allen nationalen und örtlichen elektrischen Codes und Regelungen installiert werden.

La instalación debe realizarla un electricista calificado siguiendo todos los códigos y normativas eléctricas y de construcción, tanto nacionales como locales.

Devono essere installati da un elettricista qualificato in conformità con le norme locali e nazionali vigenti in materia di costruzioni edilizie e installazione di impianti elettrici.

Moet door een gekwalificeerd elektricien overeenkomstig alle nationale en lokale elektrische verordeningen worden geïnstalleerd.

国または地域の建築コードおよび規制にすべて従い、資格のある電気技師が設置してください。

必須根据所有国家和地方的电气和施工准则及规范，由符合资格的电工进行安装。

Before installing this product, please visit the product page at www.philipscolorkinetics.com for the latest version of the installation instructions. Due to continuous improvements and innovations, installation instructions may change without notice.

Avant de procéder à l'installation de ce produit, veuillez consulter la page Web du produit à l'adresse www.philipscolorkinetics.com pour obtenir les instructions de montage les plus récentes. En raison des améliorations et innovations sans cesse entreprises, les instructions de montage peuvent être modifiées sans préavis.

Besuchen Sie vor der Installation des Produkts bitte die Produktseite unter www.philipscolorkinetics.com, um die aktuellen Installationsanweisungen herunterzuladen. Aufgrund kontinuierlicher Verbesserungen und Innovationen können die Installationsanweisungen ohne Vorankündigung geändert werden.

Antes de instalar este producto, visite la página del producto en www.philipscolorkinetics.com para consultar la última versión de las instrucciones de instalación. Debido a las continuas mejoras e innovaciones, las instrucciones de instalación pueden cambiar sin previo aviso.

Prima di installare il prodotto, visitare la pagina relativa all'indirizzo www.philipscolorkinetics.com per la versione più recente delle istruzioni d'installazione. Grazie ai miglioramenti e alle innovazioni continue, le istruzioni sono soggette a modifiche senza preavviso.

Ga voordat u dit product installeert, eerst naar de productpagina op www.philipscolorkinetics.com voor de meeste recente versie van de installatie-instructies. Vanwege voortdurende verbeteringen en innovaties kunnen de installatie-instructies zonder bericht gewijzigd worden.

この製品を設置する前に、www.philipscolorkinetics.comの製品ページにアクセスして、最新の設置手順を確認してください。改善・改良を継続的に行っているため、取り付け手順が予告なく変更されることがあります。

安装该产品之前，请先访问产品页面 www.philipscolorkinetics.com 以获取最新版的安装说明。由于在不断地改进和创新，安装说明可能会有所改动，恕不另行通知。

www.philipscolorkinetics.com/support

1

Verify electrical plan

Vérifiez le schéma électrique

Den Schaltplan prüfen

Conecte Verifique el plan eléctrico

Verificare lo schema elettrico

Check aanwezigheid van de installatieplaattegrond

電気配線を確認します

验证电路图

Configuration Calculator: www.colorkinetics.com/support/install_tool/

Calculates the number of fixtures each circuit can support based on: model of fixture, line voltage, circuit load, and cable lengths.

Calcule le nombre d'appareils que chaque circuit peut prendre en charge en fonction des éléments suivants : modèle de l'appareil, tension secteur, charge d'une ligne et longueurs des câbles.

Berechnet die Anzahl der Beleuchtungseinheiten, die jede Schaltung unterstützen kann, auf Basis von: Modell der Beleuchtungseinheit, Spannung, Belastung der Schaltung, Kabellängen.

Calcular la cantidad de apliques que cada circuito puede admitir según: el modelo de aplique, la tensión de línea, la carga del circuito y las longitudes de cable.

Calcolare il numero di gruppi di illuminazione che possono essere supportati da ogni circuito sulla base dei seguenti parametri: modello del gruppo di illuminazione, voltaggio della linea, carico del circuito e lunghezza dei cavi

Bereken het aantal bevestigingen dat ieder circuit kan ondersteunen gebaseerd op: bevestigingsmodel, lijnspanning, circuitlading en kabellengtes.

各回線でサポートできる器具数を器具のモデル、線間電圧、回線負荷、およびケーブル長に基づいて算出します

计算每个电路上可安装的灯具数量，计算依据是：灯具型号、线路电压、电路负荷和电线长度。请进入以上网址查看详情。

Data Control Limits

Limites de contrôle des données

Maximale Kabellänge für Datenübertragung

Limites de control de

datos

Limiti di controllo dati

Dataregellimieten

データコントロールの制限

数据控制限制

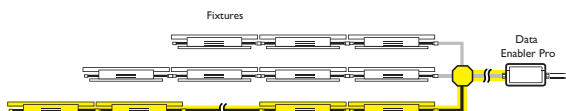

175 ft (53.3 m) maximum individual length

Longueur individuelle de 53,3 m maximum 53,3 m maximale Einzellänge

Longitud máxima individual 53,3 m Lunghezza singola massima di 53,3 m

Tot een maximale lengte van 53,3 m per onderdeel 個々の長さは最大 53,3 m

53,3 m 最大单线长度



400 ft (122 m) maximum total length

Longueur totale de 122 m maximum 122 m maximale Gesamtlänge

Longitud máxima total de 122 m Lunghezza totale massima di 122 m

122 m totale lengte 合計の長さは最大 122 m 122 m 最大总长度

2 Confirm all components received

Confirmez la réception de l'intégralité des composants
 Bestätigen Sie, dass Sie alle Bestandteile erhalten haben
 Compruebe si ha recibido todos los componentes
 Confermare tutti i componenti ricevuti
 Controleer alle ontvangen componenten
 すべてのコンポーネントが揃っていることを確認します。
 确认收到了所有部件

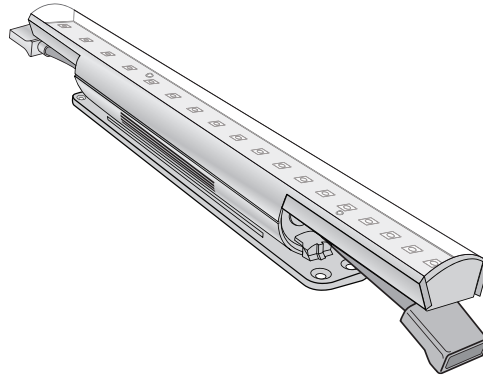

3 Record location and serial number of each fixture for addressing

Enregistrez l'emplacement et le numéro de série de chaque appareil pour l'adressage
 Ort und Seriennummer jedes Beleuchtungskörpers zur Adressierung notieren
 Anote la posición y el número de serie de cada lámpara para su localización
 Registrare la posizione e il numero seriale di ogni gruppo di illuminazione per la localizzazione
 Noteer plaats en serienummer van elk onderdeel, dit ten behoeve van installatie
 各フィクスチャの場所とシリアル番号を書き留めます
 记下各灯具的位置和序列号，以便查询

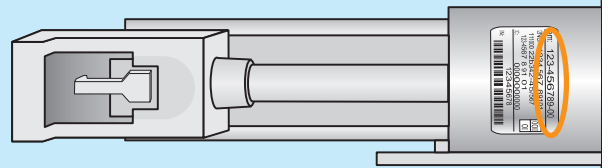

4 Mounting Options

Options de montage Befestigungsmöglichkeiten Opciones de montaje Opzioni di montaggio Montage-opties 取り付けオプション
 安装方案

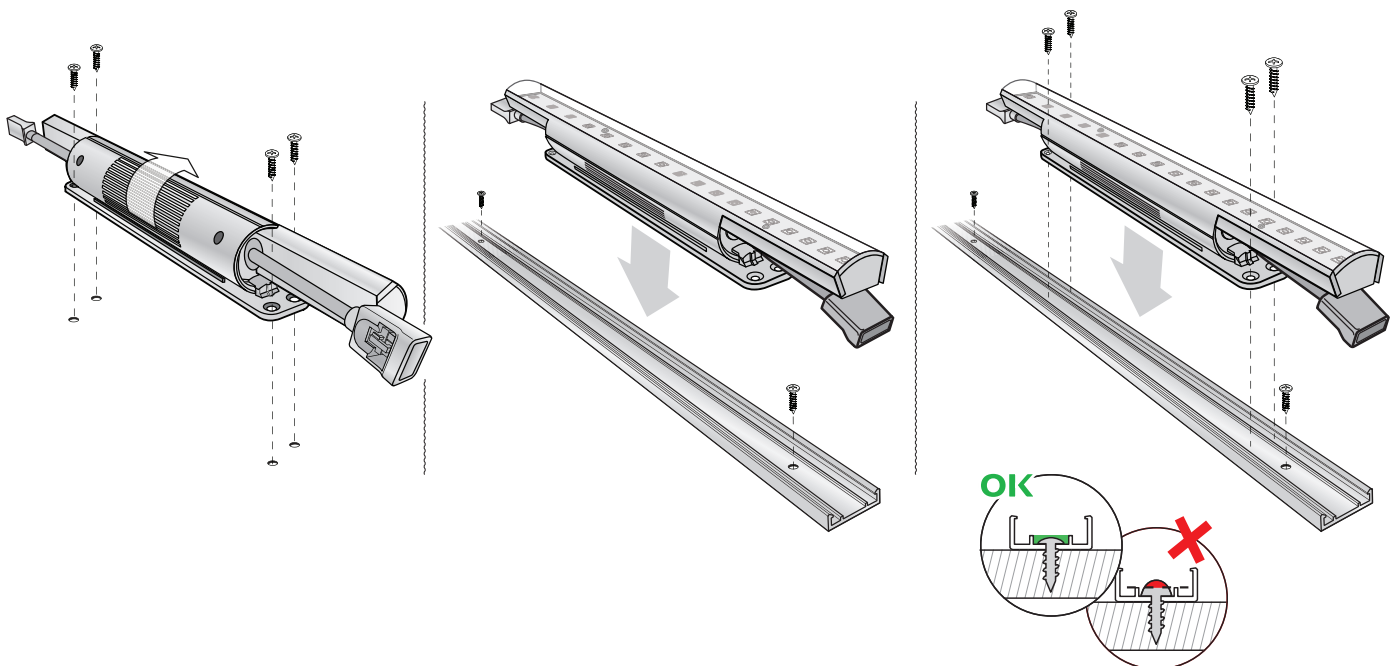

5

Make sure power is OFF

Assurez-vous que l'alimentation est coupée Vergewissern Sie sich, dass die Stromzufuhr **ABGESCHALTET** ist
 Asegúrese de que la alimentación eléctrica esté desconectada Assicurarsi che l'alimentazione sia disattivata Zorg dat de voeding is uitgeschakeld
 電源が OFF であることを確認します 确保电源关闭

6

Connect fixtures

Branchez les appareils Schließen Sie die Beleuchtungskörper an Conecte las lámparas
 Collegare i gruppi di illuminazione Montageverbindungen 器具の接続 连接灯具

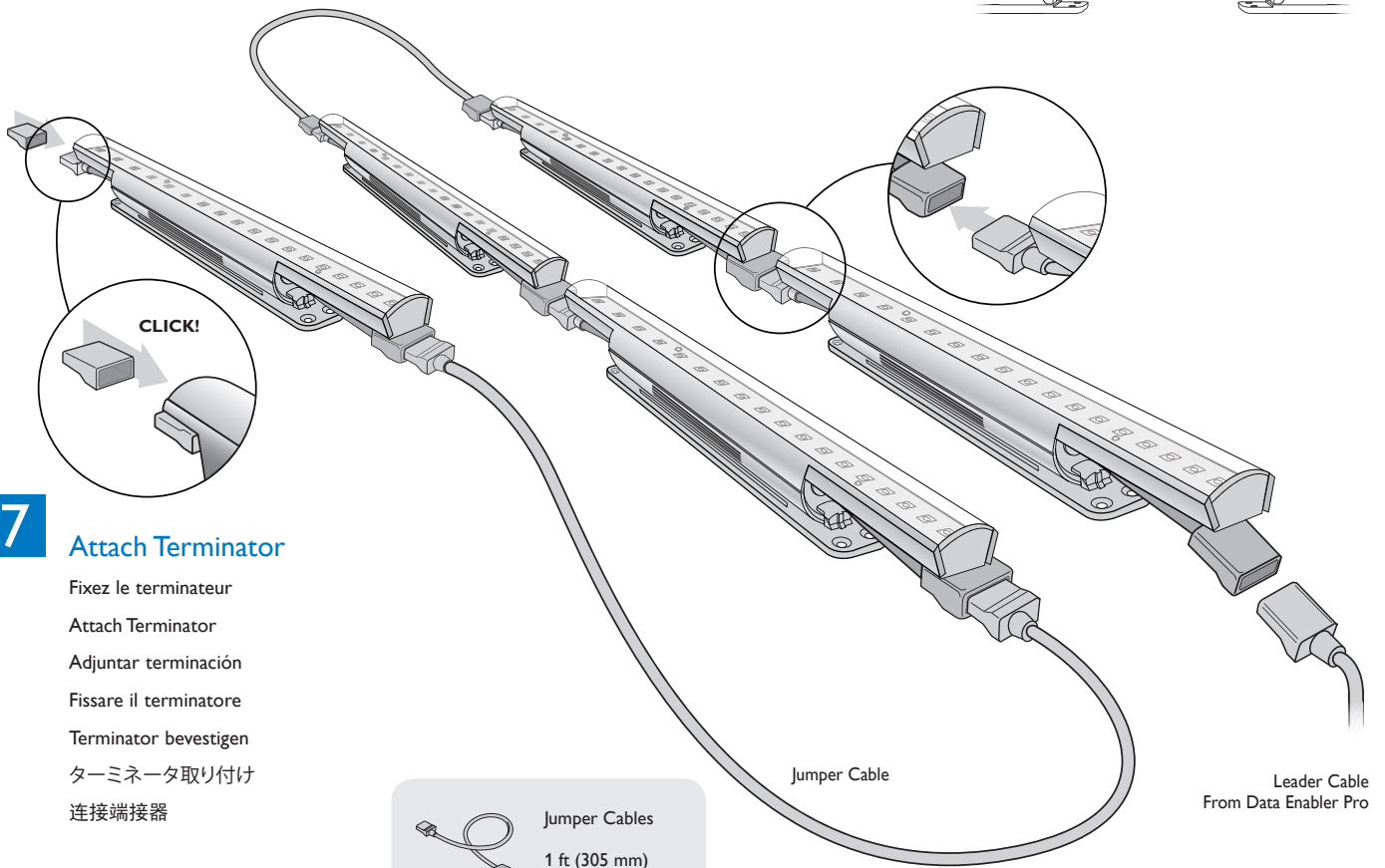
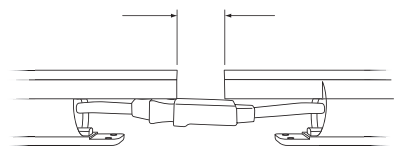

.63 in minimum (16 mm minimum) 1 in maximum (26 mm maximum)



7

Attach Terminator

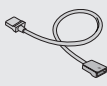
Fixez le terminateur
 Attach Terminator
 Adjuntar terminación
 Fissare il terminatore
 Terminator bevestigen
 ターミネータ取り付け
 连接端接器

-  Jumper Cables
1 ft (305 mm)
-  Jumper Cables
5 ft (1.5 m)

8

Connect the Leader Cable

Branchez le câble principal Schließen Sie das Masterkabel an
 Enchufe el cable de alimentación eléctrica principal Collegare il cavo pilota Sluit de geleidekabel aan
 リーダー ケーブルを接続します 接続引線電纜

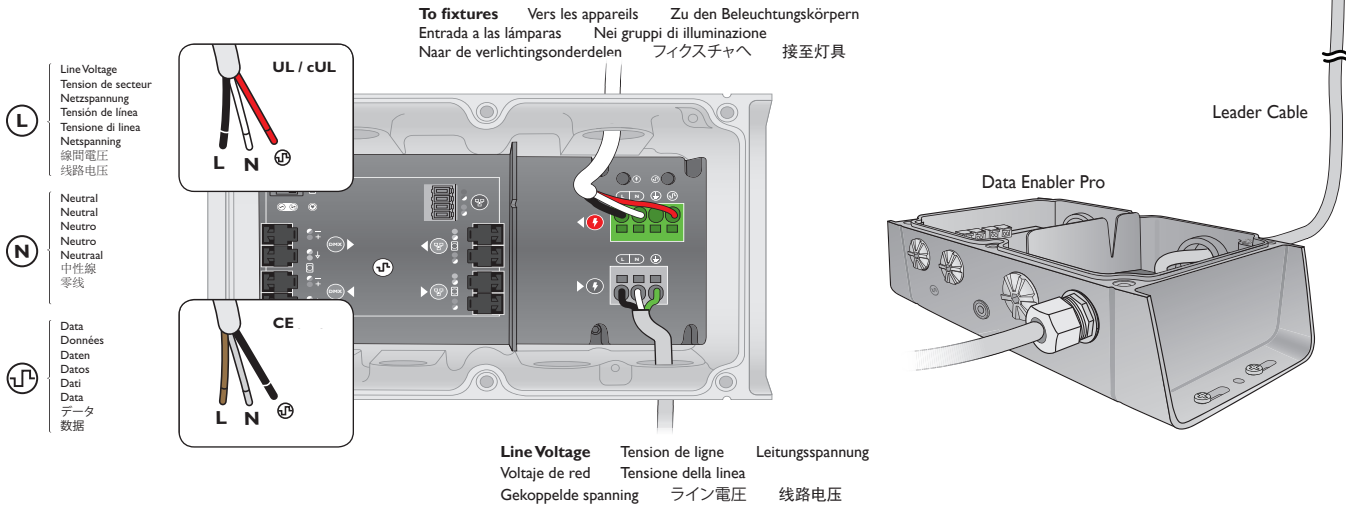

Optional En option Optional Opcional Opzionale Opties オプション 可选

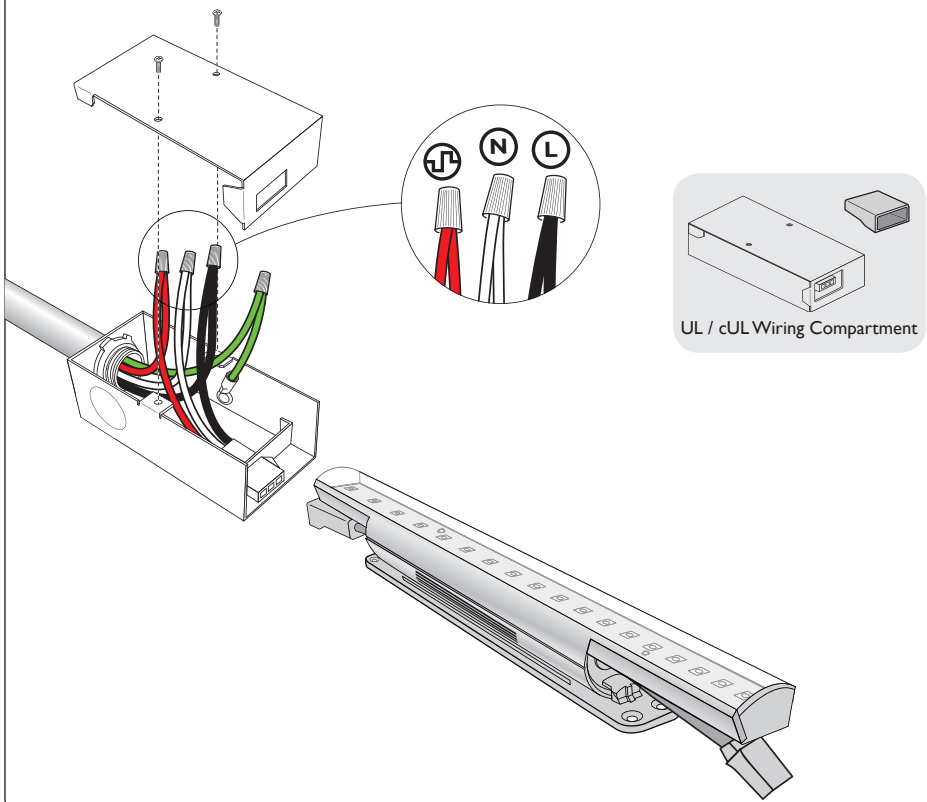

9

Turn the power ON Rétablissez le courant Schalten Sie die Stromzufuhr EIN Encienda la alimentación eléctrica
 Attivare l'alimentazione Schakel de voeding in 電源を ON にします 打开电源

10

Address fixtures with QuickPlay Pro software

Configurer les appareils à l'aide du logiciel QuickPlay Pro

Beleuchtungseinheiten mit der QuickPlay Pro-Software ansteuern

Direccionar los lámparas con el software QuickPlay Pro

Impostare i gruppi di illuminazione con il software QuickPlay Pro

Adresbevestigingen met QuickPlay Pro-software

QuickPlay Pro ソフトウェアで器具を操作します

使用 QuickPlay Pro 软件配置各灯具

 Address and Configure: www.colorkinetics.com/support/addressing/

11

Aim the fixtures

Ajustez l'orientation des appareils d'éclairage

Richten Sie die Beleuchtungskörper aus

Oriente las lámparas

Orientare i gruppi di illuminazione

Richt de armaturen

フィクスチャの方向を調整します

对准灯具

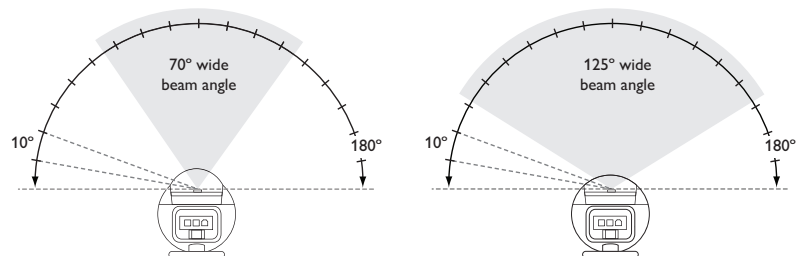

Item	Type	Item Number	Philips 12NC
Mounting Track 1 @ 4 ft (1219 mm)	Black	523-000006-01	910503700452
	White	120-000125-00	910503701788
Leader Cable, UL / cUL with Terminator	10 ft (3.0 m)	108-000060-02	910503703201
Leader Cable, with Terminator	10 ft (3.0 m)	108-000060-03	910503703202
Jumper Cable UL / cUL	1 ft (305 mm)	108-000062-00	910503703257
	5 ft (1.5 m)	108-000062-02	910503703259
Jumper Cable CE	1 ft (305 mm)	108-000062-01	910503703258
	5 ft (1.5 m)	108-000062-03	910503703260
Terminator	Quantity 10	120-000099-00	910503701120
UL / cUL Wiring Compartment with Terminator		120-000077-01	910503700994

⚠ Do not attempt to install or use a fixture until you read and understand the installation instructions and safety labels.

Assurez-vous d'avoir lu et compris les instructions d'installation et les autocollants de sécurité avant d'installer ou d'utiliser un appareil d'éclairage.

Installieren oder verwenden Sie einen Beleuchtungskörper erst, nachdem Sie die Installationsanweisungen und Sicherheitsetiketten gelesen haben.

No intente instalar o utilizar una lámpara sin previamente haber leído y comprendido las instrucciones de instalación y las etiquetas de seguridad.

Non provare a installare o utilizzare un gruppo di illuminazione se non sono state lette e comprese le istruzioni per l'installazione e le etichette di sicurezza.

Probeer geen armaturen aan te brengen of te gebruiken voordat u de plaatsingsinstructies en veiligheidslabels hebt gelezen en begriipt.

置手順と安全ラベルを読み理解してから、フィクスチャの設置または使用を始めてください。

阅读并理解安装说明和安全标签之前，切勿试图安装或使用灯

⚠ Do not use a fixture if the lens, housing, or power cables are damaged.

N'utilisez pas un appareil d'éclairage si la lentille, le boîtier ou les câbles d'alimentation sont endommagés.

Verwenden Sie den Beleuchtungskörper nicht, wenn das Lampenglas, Gehäuse oder ein Netzkabel beschädigt ist.

No utilice una lámpara que presente daños en el cristal o plástico, estructura o en los cables de alimentación eléctrica.

Non utilizzare un gruppo di illuminazione se il gruppo ottico, l'alloggiamento o i cavi di alimentazione sono danneggiati.

Gebruik een armatuur niet indien de lens, behuizing of voedingkabels zijn beschadigd.

レンズ、ハウジング、または電源ケーブルが損傷している場合は、フィクスチャを使用しないでください。

如果灯镜片、灯壳或电线受损，切勿使用产品。

⚠ Ensure that main power supply is off before installing or wiring a fixture.

Assurez-vous que l'alimentation principale est coupée avant d'installer ou de câbler un appareil d'éclairage.

Vergewissern Sie sich, dass die Stromzufuhr unterbrochen ist, bevor Sie einen Beleuchtungskörper installieren oder ans Stromnetz anschließen.

Antes de instalar o cablear una lámpara, asegúrese de que la alimentación eléctrica esté desconectada.

Accertarsi che la tensione di rete principale sia disattivata prima di installare o cablare un gruppo di illuminazione.

Zorg dat de stroomvoorziening is uitgeschakeld voordat u een armatuur installeert of bedrading aanbrengt.

フィクスチャを設置または配線する前に、主電源がオフであることを確認してください。

对灯具进行安装或接线时，需确保主电源已关闭。

⚠ Fixtures have line voltage risk of shock and no user serviceable parts. Do not attempt to open them.

La tension composée des appareils d'éclairage présente un risque de choc électrique et les pièces ne sont pas réparables par l'utilisateur. Ne tentez pas de les ouvrir.

Die elektrischen Leiter der Beleuchtungskörper können einen Stromschlag verursachen, und die Beleuchtungskörper enthalten keine vom Benutzer wartbaren Teile. Versuchen Sie nicht, einen Beleuchtungskörper zu öffnen.

Al manipular las lámparas existe riesgo de descarga eléctrica. Las lámparas no contienen piezas que puedan ser reparadas por el usuario. No intente abrirlas.

I gruppi di illuminazione presentano rischi di scosse elettriche e non contengono componenti sostituibili dall'utente. Non aprirli.

Bij armaturen is een risico op schokken door lijnspanning aanwezig en armaturen bevatten geen onderdelen die door de gebruiker kunnen worden onderhouden. Probeer armaturen niet open te maken.

フィクスチャには、感電の危険がある電流が流れており、ユーザーが保守できる部品はありません。フィクスチャを開けようとししないでください。

灯具存在线电压电击的危险。且无用户可修理的部件。切勿试图打开产品。

⚠ Do not use a fixture for any voltage for which it is not rated. Do not exceed the specified voltage and current input for any fixture.

N'utilisez pas un appareil d'éclairage sous une tension autre que la tension nominale. Ne dépassez jamais la tension et la consommation de courant spécifiées pour un appareil d'éclairage.

Verwenden Sie den Beleuchtungskörper nicht bei Stromspannungen, für die der Beleuchtungskörper nicht bestimmt ist. Die für einen Beleuchtungskörper angegebene Spannung und der angegebene Eingangsstrom dürfen nicht überschritten werden.

No conecte la lámpara a un voltaje distinto al especificado. No sobrepase el voltaje o la corriente eléctrica especificados en ninguna de las lámparas.

Non utilizzare un gruppo di illuminazione su una rete elettrica non classificata. Non superare la tensione e la corrente di ingresso specificate per il gruppo di illuminazione.

Gebruik een armatuur niet bij een spanning waarvoor deze niet is bestemd. De opgegeven spannings- en stroomwaarden mogen voor een armatuur niet worden overschreden.

規定以外の電圧でフィクスチャを使用しないでください。フィクスチャに供給される電圧および電流が、指定された値を超えないようにしてください。

切勿在任何非额定电压的情况下，使用产品。切勿超出灯具规定的电压与输入电流。

⚠ Do not hot swap fixtures. Ensure that power to the series is off before connecting or disconnecting individual fixtures.

Ne remplacez pas les appareils d'éclairage à chaud. Assurez-vous que l'alimentation série est coupée avant de brancher ou de débrancher chaque appareil d'éclairage.

Tauschen Sie einen Beleuchtungskörper nicht im eingeschalteten Zustand aus. Vergewissern Sie sich, dass die Stromzufuhr zu einer Serie von Beleuchtungskörpern unterbrochen ist, bevor Sie einzelne Beleuchtungskörper anschließen oder vom Stromnetz trennen.

No sustituya lámparas mientras estén calientes. Asegúrese de que la alimentación eléctrica de toda la serie de lámparas esté desconectada antes de conectar o desconectar una lámpara individual.

Non sostituire a caldo i gruppi di illuminazione. Accertarsi che l'alimentazione in serie sia disattivata prima di collegare o scollegare i singoli gruppi di illuminazione.

Vervang een armatuur niet terwijl deze aan is. Zorg dat de voeding naar de reeks is uitgeschakeld voordat u afzonderlijke armaturen aansluit of loskoppelt.

電源を入れたままフィクスチャを交換しないでください。個々のフィクスチャを接続または取り外す前に、直列フィクスチャへの電源がオフであることを確認してください。

切勿热插拔产品。连接或断开单个灯具之前，必须确保供该系列之电源已关闭。

⚠ This device complies with Part 15 of the FCC Rules. Operation is subject to the following two conditions: (1) this device may not cause harmful interference, and (2) this device must accept any interference received, including interference that may cause undesired operation.

This equipment has been tested and found to comply with the limits for a Class B digital device, pursuant to Part 15 of the FCC Rules. These limits are designed to provide reasonable protection against harmful interference when the equipment is operated in a commercial environment. This equipment generates, uses, and can radiate radio frequency energy and, if not installed and used in accordance with the instruction manual, may cause harmful interference to radio communications. Operation of this equipment in a residential area is likely to cause interference in which case the user will be required to correct the interference at his own expense.

⚠ This Class B digital apparatus complies with Canadian ICES-003. Cet appareil numérique de la classe B est conforme à la norme NMB-003 du Canada.

⚠ Warning - This is a class B product. In a domestic environment this product may cause radio frequency interference in which case the user may be required to take adequate measures.

220V条件下额定输入电流为35mA，功率因数大于0.95



Philips Color Kinetics
3 Burlington Woods Drive
Burlington, Massachusetts 01803 USA
Tel 888.385.5742
Tel 617.423.9999
Fax 617.423.9998
www.philipscolorkinetics.com

Copyright © 2013 Philips Solid-State Lighting Solutions, Inc. All rights reserved.
Chromacore, Chromasic, CK, the CK logo, Color Kinetics, the Color Kinetics logo, ColorBlast, ColorBlaze, ColorBurst, ColorGraze, ColorPlay, ColorReach, iW Reach, eW Reach, DIMand, EssentialWhite, eW, iColor, iColor Cove, IntelliWhite, iW, iPlayer, Optibin, and Powercore are either registered trademarks or trademarks of Philips Solid-State Lighting Solutions, Inc. in the United States and / or other countries. All other brand or product names are trademarks or registered trademarks of their respective owners. Due to continuous improvements and innovations, specifications may change without notice.